



LPA-4M QV *Leiterplatten-Ausgabestation mit Quershuttle*

Einsatzcharakteristik

Zur Entladung von Produktionsanlagen wie Bestücker, Durchlauföfen, Testsysteme, Siebdrucker usw., für die automatisierte Leiterplattenfertigung. Die vier Magazine befinden sich auf einem gemeinsamen Hubtisch. Es ist eine „Gut-Schlecht-Sortierung“ nach Testsystem möglich.

Diese Station zeichnet sich durch ihren kompakten Aufbau aus. Nach Startfreigabe erfolgt der Ablauf automatisch.

Der erforderliche Magazinaustausch (voll/leer) wird optisch und akustisch angezeigt.

Grundausrüstung

- stabiler Rahmenaufbau mit Verkleidung
- Kapazität: vier getrennt positionierbare Magazine (3 „gut“, 1 „schlecht“)
- Vorwarngrenze für Magazinwechsel
- Vereinzelungsband als Querverschiebung; breitenverstellbar über Handrad (optional: motorische Breitenverstellung)
- pneumatischer Einschieber
- Festlegen der Magazine im Arbeitsbereich
- Magazinaufnahme für Standardmagazin des Kunden
- eigene Steuerung (Siemens S7-1200 Serie), Touch-Display
- Schnittstellen SMEMA, Siemens durch Adapterbox
- eigene Stromversorgung

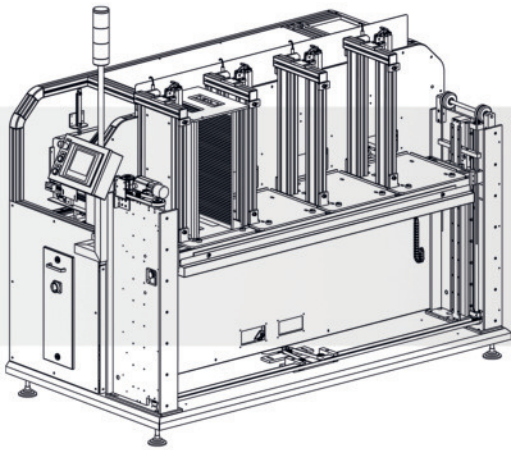

LPA-4M QV Leiterplatten-Ausgabestation mit Quershuttle

Technische Daten

Außenabmessungen	(L x B x H)	1062 mm x 2020 mm x 1800 mm (mit Signalampel)
maximale Magazingröße	(L x B x H)	355 mm x 320 mm x 570 mm
minimale LP-Größe	(L x B)	80 mm x 50 mm
Breitenverstellung		50 mm bis 250 mm
Randauflage der Leiterplatten		3 mm
Transporthöhe	Standard	950 +/- 20 mm
	Kundenwunsch	840 mm bis 960 mm
elektrischer Anschluss		230 V / 50 HZ / 0,6-0,8 KVA
Druckluft		6 bar
Farbe	Standard	RAL 9010-ESD (optional: RAL 9002-ESD, RAL 7035-ESD)
	Kundenwunsch	entsprechend RAL-Tabelle

